

CARATTERISTICHE IDRAULICHE HYDRAULICS SPECIFICATIONS

MONOFASE 220V. - 50HZ

SERIE	kW	HP	kW _{assorb.}	MF	A1	Q = PORTATA													
						H = PREVALENZA IN M.													
F 1,5-20 MG	1,1	1,5	1,6	40	7,5	11,6	11	10,5	10	8,7	7,5	6,6	5,6	4,5	2,5	0	-	-	
F 2-20 MG	1,5	2	1,95	45	10,5	13,4	13,2	13	12,6	12	11,5	10,8	10,2	9,2	6,8	4	2,5	0	

TRIFASE 380V. - 50 HZ

SERIE	kW	HP	kW _{assorb.}	MF	A1	H = PREVALENZA IN M.													
F 1,5-20 T	1,1	1,5	1,65		3	11,6	11	10,5	10	8,7	7,5	6,6	5,6	4,5	2,5	0	-	-	
F 2-20 T	1,5	2	1,92		3,4	13,4	13,2	13	12,6	12	11,5	10,8	10,2	9,2	6,8	4	2,5	0	
F 3-20 T	2,2	3	3		5,6	18,8	18,5	18,2	17,6	17,2	16,5	15,8	15	13,8	11,2	8,5	5,5	2	

DIMENSIONI E PESI DIMENSION AND WEIGHT

MONOFASE 220V. - 50HZ

SERIE	A mm.	B mm.	Ø inch	Pass. Libero	
				Ø mm.	Peso Kg.
F 1,5-20 MG	480	260	2"	50	20
F 2-20 MG	500	260	2"	50	22

TRIFASE 380V. - 50 HZ

SERIE	A mm.	B mm.	Ø inch	Pass. Libero	
				Ø mm.	Peso Kg.
F 1,5-20 T	460	260	2"	50	20
F 2-20 T	480	260	2"	50	22
F 3-20 T	500	260	2"	45	25

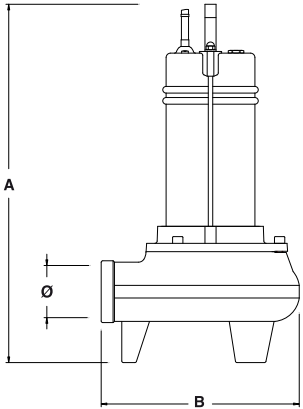
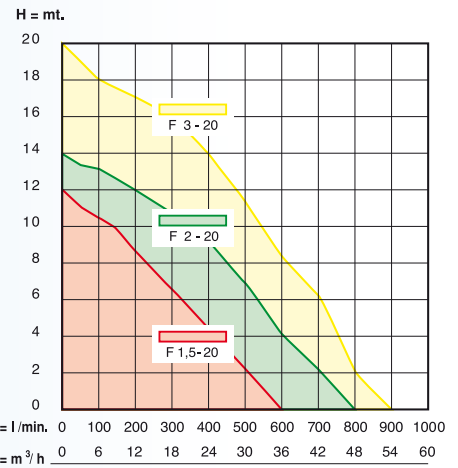

Serie F20

Particolarmente indicata per rimuovere acque luride con corpi in sospensione, per il sollevamento di acque fognarie, piovane, fanghi biologici e acque reflue di origine industriale.

Costruzione

Girante tipo arretrata - vortex
Corpo pompa e supporto inferiore in ghisa G25. Coperchio, camicia, tiranti, dadi, manico e girante in ACCIAIO INOX 304. Nella F3-20 T la girante è di ghisa G25.

Caratteristiche comuni

Motore a bagno di liquido refrigerante dielettrico non inquinante.
Motoprotettore termico incorporato nelle versioni monofase.
Classe isolamento F.
Albero motore in acciaio AISI 420.
Tenuta lato motore: Grafite - Allumina a bagno d'olio.
Tenuta lato pompa: Paraolio.
Nella F3-20 T: tenuta Silicio - Allumina.

A richiesta

Senza galleggiante per funzionamento manuale



Series F20

Proper for pumping of dirty water, screened sewage, rain and waste water with suspended solids for industrial plants.

Construction

Impeller type: open - vortex
Body pump and lower support in cast iron G25.
Cover, motor case, tie-rods, grip, screws and impeller in stainless steel AISI 304.
For the F3-20 T the impeller is in cast iron.

General characteristics

Motor in liquid refrigerant bath, dielectric, not defiler.
Thermal protection switch incorporated in single-phase motors.
Class F insulation.
Motor shaft in steel mod. AISI 420.
Seal in motor side: Graphite - Allumina in oil bath.
Seal on pump side: ring of seal.
For the F3-20 T: Seal in Silicium-Allumina

By request

Without float switch for manual working



Serie F20

Particolarmente indicata para remover aguas fecales con cuerpos en suspensión, para el elevamento de aguas residuales (alcantarilla), aguas pluviales, fangos biológicos y aguas residuales de origen industrial.

Características constructivas

Turbina tipo retraído-vórtex.
Cuerpo de la bomba y soporte inferior en fundición G25, cabezal, camisa, tirantes, tuercas, asa y turbina en Acero Inox 304.
En el modelo F3-20T la turbina es de fundición G25.

Características en comunes

Motor en baño de liquido refrigerante dieléctrico no contaminador.
Motoprotector termo-amperométrico incorporado versión monobásico.
Aislamiento clase F.
Eje motor en acero AISI 420.
Cierre lado motor Grafito-Allumina en baño aceite.
Cierre lado bomba Paraolio.
En el model F3-20T cierre lado bomba en Silicio-Allumina.

Sobre Pedido

Sin boya para funcionamiento manual



Serie F20

Particolarmente indicata para remover aguas sujas com corpose em suspensão, para o elevamento de águas residuais (caixas), águas pluviais, lodo biológico e águas residuais de origem industrial.

Costrução

Velo tipo retraído-vortex (DRAGA)
Corpo da bomba e suporte inferior em fundição G25, camisa, tirantes, fêmeas, asa e veio em aço inox 304
No modelo F3-20T o veio em de fundição G25.

Características em comun

Motore en bahno de liquido refrigerante dieléctrico não inquinante.
Motoprotector termo-amperométrico incorporado na versão monofásica.
Isolamento classe F.
Eixo de motor em aço AISI 420
Vedante lado do motor em Grafito-Allumina em banho de óleo.
Vedante lado da bomba para reter o óleo
No modelo F3-20T em silicio-allumina

Sobre pedido

Sem boia para funcionamento manual



F20 Série

Particulièrement indiquée pour enlever eaux chargées des particules en suspension, pour le soulèvement d'eaux, de pluie, fosses biologiques et le reflux d'eau, d'origine industrielle.

Construction

Corps pompe et support inférieur en fonte G25. Couvercle, chemise, tirants, écrous et turbine en acier inox 304
Pour le modèle F3-20T la turbine est en fonte G25.

Caractéristiques standard

Moteur à bain d'huile réfrigérant et diélectrique, selon les normes.
Protection thermique incorporée pour les versions monophasées.
Classe d'isolation F.
Arbre du moteur en acier AISI 420.
Tenue moteur en Graphite-Allumina en huile
Tenue pompe para-huile.
Pour model F3-20T tenue pompe en silicium-Allumina.

Sur demande

Sans interrupteur à flotteur pour le fonctionnement Manuel